

ИНФОРМАЦИОННОЕ СООБЩЕНИЕ от 27.02.2023
о внесении изменений в извещение № 1 от 22.02.2023 о проведении
торгов по продаже прав на заключение договоров на установку и
эксплуатацию рекламных конструкций

Внести следующие изменения в извещение № 1 от 22.02.2023 о проведении торгов по продаже прав на заключение договоров на установку и эксплуатацию рекламных конструкций:

– приложение №1 к условиям проведения торгов от 22.02.2023 изложить в следующей редакции:

«Приложение № 1
к Условиям проведения торгов
от « ___ » _____ 2023г.

ОПИСАНИЕ РЕКЛАМНЫХ КОНСТРУКЦИЙ

Лоты №№ 1-15. Отдельно стоящая щитовая конструкция, формат информационной поверхности: 3.0м x 6.0м.

Основные характеристики рекламной конструкции:

размеры:

- размер информационного поля: 3.0м x 6.0м
- расположение рекламного поля – горизонтальное;
- основной цвет рамы - серый (RAL 7015) серый, темно-серый либо иной (по дополнительному согласованию);

опорная стойка:

- устанавливается под прямым углом к нижней кромке информационной поверхности. Выполнена из прямоугольной профильной трубы (от 15см до 75см), или круглой профильной трубы (диаметр от 15см до 75см) с облицовкой опоры (ширина облицовки от 70см до 1м). Облицовка может быть выполнена из металла, пластика и другого антивандального материала. Цвет опорной стойки: серый, темно-серый либо иной (по дополнительному согласованию);
- высота опорной стойки: от 4,5м до 7,5м. Примечание: высота корректируется по месту установки рекламной конструкции в целях обеспечения единого уровня нижнего края информационного поля по отношению к соседним конструкциям.

возможные варианты исполнения информационной поверхности:

- статичная поверхность (для лотов № 1-15);
- призматрон (для лотов № 1-7, 9-15);
- скроллер (для лотов № 1-7, 9-15);
- цифровое изображение (для лотов: № 2 - А и Б стороны, № 3 - А сторона, № 4 - А и Б стороны, № 6 - С сторона, № 7 - А, Б и С стороны, № 9 - Б сторона, № 12 - А и Б стороны).

Нормы яркости цифровых изображений устанавливаются согласно п.7.5.8.1 СП 52.13330.2016. Свод правил. Естественное и искусственное освещение. Актуализированная редакция СНиП 23-05-95*" (утв. Приказом Минстроя России от 07.11.2016 № 777/пр) (ред. от 28.12.2021) (далее - СП 52.13330.2016).

Суммарная засветка окон жилых помещений жилых зданий световыми приборами рекламного и наружного освещения не должны быть выше значений средней вертикальной освещенности, указанных в п.7.5.5.2 СП 52.13330.2016.

Демонстрация цифровых изображений должна производиться с использованием технологии статичного изображения, без использования динамических эффектов, содержащих аудиовизуальные произведения.

Смена изображения должна производиться не чаще одного раза в 5 секунд, продолжительность смены изображения должна составлять более 2 секунд и производиться путем плавного снижения яркости до нулевого значения и последующего плавного повышения яркости.

В темное время суток при демонстрации изображений на электронных носителях не допускается использование белого фона.

Выключение изображений на электронных носителях осуществляется ежедневно с 22 часов 00 минут до 07 часов 00 минут.

подсвет рекламной конструкции:

- рекламная конструкция должна иметь внешний или внутренний подсвет;

описание информационной поверхности:

Информационная поверхность представляет собой металлическую раму, жестко соединенную с опорной стойкой. По периметру панели рекламной конструкции монтируется П-образная пластиковая или металлическая облицовка либо иная обшивка (композит и т.п.) с напуском на информационную поверхность не менее 50мм.

Цвет облицовки: серый, темно-серый либо иной (по дополнительному согласованию);

Расположение опорной стойки относительно информационной поверхности (центральное или со смещением) определяется в ходе уточнения места размещения рекламной конструкции на основании согласований инженерно-технических служб.

Соединение опоры и металлической рамы двух типов:

- фланцевое соединение высокопрочными болтами;
- сварное соединение.

Соединение опоры и металлической рамы закрыто декоративной облицовкой.

Рекламоноситель должен быть изготовлен в соответствии с описанием конструкций, являющегося приложением к условиям торгов, иметь высокое качество исполнения, высокую ремонтпригодность, простоту сборки и монтажа, при его изготовлении должны быть использованы не коррозионные, антивандальные материалы.

Рекламные конструкции, установленные ранее без заглубленного фундамента, облицовываются по всей поверхности надземного фундаментного блока.

Внешний вид конструкций:

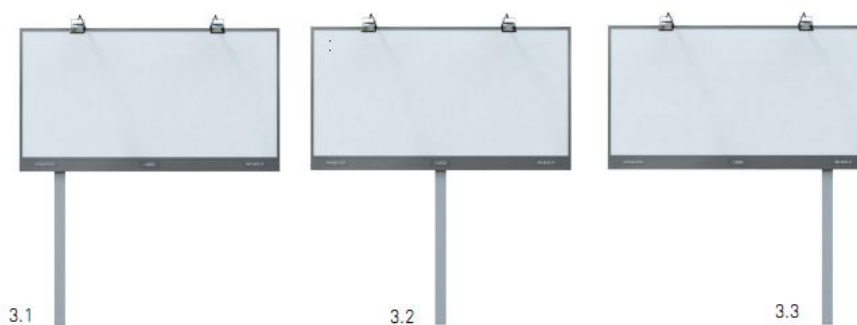

Лоты № 16-18. Отдельно стоящая двухсторонняя конструкция индивидуального проектирования (стела).

Основные характеристики рекламной конструкции:

- габаритные размеры конструкции - в соответствии с размерами, указанными в столбце 5 таблицы 1 пункта 24 настоящих условий торгов.
- расположение информационного поля – вертикальное;
- материалы для изготовления – металл, пластик;
- основные цвета: серый, синий, белый.

Описание информационной панели:

Информационная панель представляет собой металлическую раму, облицованную декоративным материалом (алюминиевый, пластиковый профиль и т.п.), жестко соединенную с опорной стойкой.

Рекламные поверхности выполнены из антивандального материала: поликарбонат, оцинкованные панели, водостойкая фанера и т.п.

Фундамент конструкции - в соответствии с проектным решением. Рекламоноситель предусматривает жесткую фиксацию с поверхностью, на которую он установлен. Надземный фундамент облицовывается декоративным антивандальным материалом.

Внешний вид конструкции проектом, который предварительно согласовывается Комиссией по вопросам размещения средств наружной рекламы и информации в границах муниципального образования город Владимир.

Рекламная конструкция должна иметь внутренний либо внешний подсвет.»